



METODOLOGÍA PARA LA TELEFORMACIÓN DE PROFESORADO UNIVERSITARIO.

Autores: **Juan José Fonseca Pérez.** E-mail: jjfonseca@ult.edu.cu

Máster en Educación Superior. Coordinador de Investigación.

Ulises Mestre Gómez. E-mail: umestre@ult.edu.cu

Doctor en Ciencias Pedagógicas. Director.

Centro de Estudios de Didáctica. Universidad Territorial de Las Tunas, Cuba.

Resumen:

Las transformaciones en materia educacional, que han venido ocurriendo en Cuba en los últimos 40 años, ha tenido un fuerte impacto sobre la concepción y estructura de las instituciones universitarias en la isla; la puesta en marcha de planes de formación que faciliten el desarrollo del talento local, sin que los estudiantes deban apartarse de sus labores habituales y lugares de residencia, ha demandado la selección, en cada municipio, de profesionales para ejercer la labor docente, una parte de ellos con escasa experiencia en la educación superior. En el trabajo se presenta la estrategia diseñada para desarrollar sus competencias docentes, mediante un programa que combine satisfactoriamente las características de las modalidades presencial y a distancia de la educación de postgrado. Se describe la manera en que intervienen las diferentes entidades de la sede universitaria principal y las municipales en el proceso de teleformación en didáctica universitaria.

Palabras clave: **Formación de profesorado, Formación permanente, TIC**

Abstract

The transformations in educational matter, that have being happening in Cuba in the last 40 years, have had a strong impact on the conception and structure of the university institutions in the island. The most recently are formation plans that facilitate the development of the local talent, through which students should not move away from their habitual works and residence places. They has demanded the selection, in each municipality, of professionals to exercise the educational work, a part of them with scarce experience of teaching in the higher education. In this paper it is presented a strategy designed to develop its educational competitions, by means of a program that combines satisfactorily the characteristics of the present modality and distance modality of postgraduate education. It is described the way that



the different entities of the main university headquarters and the municipal ones intervene in the tele-formation process about university didactics.

Keywords: Teacher training, In service training, TIC

INTRODUCCIÓN

La actualización científica y didáctica del profesorado es un factor fundamental para mejorar la calidad de la enseñanza, de ahí que se considere prioritaria la atención a la formación permanente de profesorado. Las razones en que se basa esta decisión son muy diversas: imposibilidad de que la formación inicial pueda prosperar para toda una vida profesional, aumento y cambios constantes en los conocimientos que han de ser incorporados a los nuevos currículos y profesorado en renovación con una formación inicial, en muchos casos, inexistente o no adecuada a la demanda.

La Universalización de la Educación Superior, que constituye uno de los Programas que la Revolución Cubana ha impulsado desde los primeros años de la década de los 60, ha desembocado en la etapa actual de establecer sedes universitarias en cada uno de los 169 municipios del territorio nacional y llevar allí sus programas de pregrado y postgrado. Para ello ha sido necesario escoger como docentes a los mejores profesionales del territorio para enfrentarse a la práctica curricular de un nuevo modelo pedagógico; sin embargo, a pesar del rigor del proceso selectivo, una cantidad considerable de ellos adolecen de escasa o ninguna experiencia en la práctica educativa universitaria.

Esta situación exigió la puesta en práctica de un plan emergente para suplir estas carencias formativas sobre la marcha, con la clara conciencia de que no podrá lograrse un salto de la envergadura cualitativa que se requiere, si no se plantea una solución, a corto plazo y con carácter de sistema, adecuada a las posibilidades de un cuerpo docente que en su mayoría cumple funciones con dedicación parcial.

Las Tunas es una de las 14 provincias cubanas, cuenta con 8 municipios: Manatí, Puerto Padre, Jesús Menéndez, en la zona Norte; Jobabo, Amancio, Colombia, en la zona Sur y Majibacoa y Las Tunas, este último es el municipio capital, que se encuentran en el centro del territorio. El municipio más distante de la capital es Amancio, situado a unos 95 km, mientras que el más cercano es Majibacoa, localizado a unos 10 km.





Figura 1 – Localización de la provincia Las Tunas en la Isla de Cuba.



Figura 2 - Distribución geográfica de los municipios de la provincia de Las Tunas.

Solo en dos años, la Universidad de Las Tunas ha incrementado en más de cuatro veces el número de docentes del claustro a partir de profesionales de las más diversas especialidades que requieren, no sólo de una formación permanente en Ciencias de la Educación Superior, sino también de articularla con elementos de una formación inicial profesoral que, en su mayoría, no han tenido.

Por ello, el problema que pretende resolver el presente proyecto es la insuficiente preparación didáctica de los docentes y tutores de las Sedes Universitarias Municipales para desarrollar, con pertinencia y calidad, los nuevos modelos pedagógicos que se han puesto en marcha en todos los municipios del país

DESARROLLO

La propuesta para la teleformación permanente del profesorado de las Sedes Universitarias Municipales parte de la experiencia alcanzada por el Centro de Estudios de Didáctica Universitaria de Las Tunas que durante varios cursos ha desarrollado modalidades de formación permanente del profesorado de la universidad y ha diseñado un Programa de Formación Académica en Ciencias de la Educación (ProFACE) que se encuentra en ejecución en una universidad colombiana. (MESTRE, ACOSTA, IBARRA, 2001)



El proyecto, denominado Programa de Capacitación de Docentes para la Educación Superior (ProCaDES) vendría a constituir un subsistema de ProFACE y se sustentará en las más actuales líneas de la Educación a Distancia, explotando al máximo las Tecnologías de la Información y las Comunicaciones a nuestro alcance. La gestión del conocimiento mediante el uso de las TICs constituiría el hilo conductor del Programa.

Los estudios comprendidos en ProCaDES están abiertos al planteamiento de la docencia en un marco que se ajuste a la singularidad de cada situación y son dirigidos conscientemente a la preparación del docente para dar respuesta a las exigencias institucionales y sociales inherentes a sus funciones como educador. Por esta razón se incluirán en su contenido aspectos como la educación a través de la instrucción, los sistemas de evaluación de la calidad de los procesos formativos, la producción y utilización de medios de enseñanza y materiales bibliográficos de soporte, así como todos aquellos elementos que contribuyan a fortalecer las competencias docentes de los participantes.

La flexibilidad de ProCaDES permitirá la participación activa de los cursistas en la conformación de un currículum acorde con sus necesidades e intereses y la adecuación de su intensidad a la disponibilidad de tiempo. El carácter continuo de este proceso garantizará que periódicamente los profesionales de la docencia puedan reciclarse en pos de conocimientos y habilidades cada vez más actualizados.

La columna vertebral del Programa será la gestión del conocimiento mediante las Tecnologías de la Información y las Comunicaciones, en una estrategia didáctica que combine satisfactoriamente las ventajas de las modalidades presencial y a distancia de la educación de postgrado.

Mediante la ejecución de ProCaDES se logrará transformar a los docentes de las Sedes Universitarias Municipales de *consumidores* a *gestores de la información* y se prepararán para procesarla, de forma didáctica, con el objetivo de brindar a sus estudiantes medios de apoyo a la enseñanza basados en las TIC y material bibliográfico digital actualizado.

El Programa estará constituido por un sistema coherente de cursos de postgrado que tributarán a tres programas de Diplomado y culminarán en una Especialidad en Didáctica de la Educación Superior, como nivel básico de formación; aunque no se descarta la posibilidad de implementar una segunda fase orientada a la obtención de grados académicos y científicos. (MACHADO, MESTRE, 2004)



Figura 3 - Estructura del Programa de Capacitación de Docentes para la Educación Superior. Con el logro de la calificación que la Especialización en Didáctica de la Educación Superior proporcionará e los docentes de las Sedes Universitarias Municipales se podrán alcanzar niveles cualitativamente superiores en los procesos de formación de los profesionales que tienen lugar en los nuevos campi universitarios.

El personal docente que ha asumido el reto de desarrollar los procesos sustantivos universitarios en las sedes municipales es contratado a tiempo parcial, por lo que no pueden abandonar sus responsabilidades para desplazarse periódicamente a la Sede Central para recibir esta capacitación, ni tampoco concentrarse en determinados períodos del año; esta situación impone ciertas condiciones a la estrategia que se elabore para dar solución al problema, entre ellas:

- Se requiere capacitar al docente a través del auto – aprendizaje para que pueda enseñar a aprender.
- Es imprescindible utilizar mayormente la formación a distancia
- Se deben explotar al máximo las TIC como medio de autoformación permanente y como herramienta didáctica.
- Es necesario transformar el hacer docente de consumidor de información a gestor de esa información, para sí y para sus alumnos.

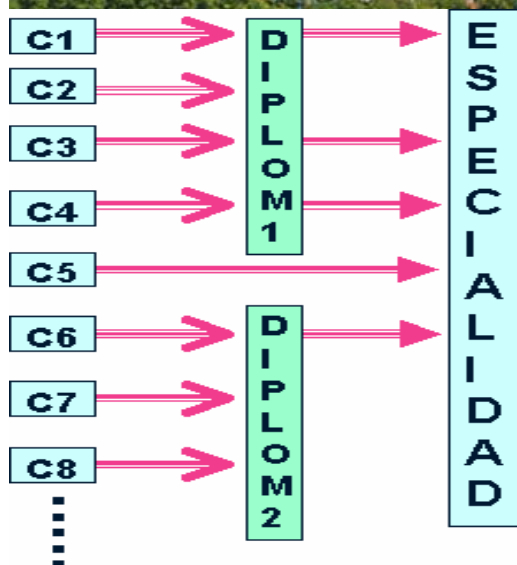

El objetivo del proyecto es elaborar una estrategia tecno - metodológica que utilice como herramienta fundamental las Tecnologías de la Información y la Comunicación para diseñar, implementar y evaluar un programa de capacitación didáctica para los docentes y tutores de las sedes universitarias que radican en todos los municipios del territorio cubano.

Metodología para el proceso de teleformación

El modelo se basa en la vinculación dialéctica de los principios pedagógicos (ÁLVAREZ, FUENTES, 2003) y andragógicos (ADAM, 1990) que más aportan a la Didáctica de la Educación Superior en el proceso de teleformación.

Se concatenan las concepciones del paradigma psicológico histórico – cultural, la construcción de zonas de desarrollo próximo de Vygotsky (1978) y sus seguidores, el aprendizaje desarrollador de Silvestre, Zilberstein (2000) y Castellanos (2001), el aprendizaje significativo de Ausubel (1978), el aprendizaje grupal y el aprendizaje situado y los criterios sobre interacción y comunicación según Mena (2004).

La estrategia metodológica está conformada por cuatro componentes fundamentales: Docente en Formación, Orientador Principal; Coordinador Municipal y Medios y Recursos Didácticos.

El Docente en Formación: es el centro del proceso pedagógico, elabora de conjunto con el *orientador principal* su propio currículum, movido por el interés de profesionalizarse en la labor docente universitaria, obtener mejores resultados con los estudiantes que atiende y elevar la calidad del proceso. Este docente irá construyendo y reconstruyendo su aprendizaje acorde con sus saberes previos y necesidades cognoscitivas, aplicando nuevas ideas a la práctica docente, confrontando su eficacia e impacto y realizando las adecuaciones pertinentes.

El Orientador Principal: es el docente que forma parte del colectivo del Centro de Estudios de Didáctica Universitaria. Está encargado de diseñar, desarrollar, controlar y evaluar el proceso de enseñanza aprendizaje de cada módulo que se trate.

El Coordinador Municipal: es un docente de la Sede Universitaria Municipal que trabajará en coordinación con el *orientador principal*. Su función es la de brindar la ayuda pedagógica necesaria para el autoaprendizaje y el aprendizaje colaborativo de los *docentes en formación*; así programará encuentros presenciales con los docentes o recogerá sus inquietudes que serán atendidas por el orientador principal en un momento previamente acordado



Los Medios y Recursos Didácticos: son aquellas herramientas que serán utilizadas en el desarrollo del programa de teleformación; podrán ir desde los recursos tradicionales hasta los más sofisticados, en correspondencia con las condiciones concretas de cada territorio. Entre estos podemos mencionar novedosos prototipos de libros electrónicos multimedia (VALDÉS, MESTRE, ÁLVAREZ, 2004) de cada módulo en formato CD-ROM, los cuales constituyen el recurso fundamental; además de correo electrónico, teléfono, vídeos, páginas web situadas en la Intranet, guías de estudio y textos sugeridos o elaborados por el colectivo de orientadores principales. Se prevé la posibilidad de utilizar las emisoras provinciales de radio y TV con el objetivo de llegar a un público mayoritario de manera sincrónica.



Figura 4 - Componentes de la estrategia metodológica para la alternativa de teleformación.

Como se muestra en la Figura 4, la cualidad esencial de la metodología es la *comunicación e interacción* que se establece entre los componentes que lo conforman y la interactividad entre el *docente en formación* con los *medios y recursos didácticos* que hace que estos se conviertan en gestores y productores de la información para su formación y para el desarrollo de la docencia que imparten.

El *docente en formación*, el *orientador principal* y el *coordinador municipal*, representan los componentes personales de la metodología; en su centro, como una cualidad indispensable que propiciará un indicador de calidad, están las relaciones de comunicación entre ellos (Figura 5), el *orientador principal* interactuará con los *docentes en formación* estableciendo un contrato pedagógico durante el diagnóstico, la orientación del contenido, así como en el intercambio directo que se producirá en los encuentros presenciales previstos.

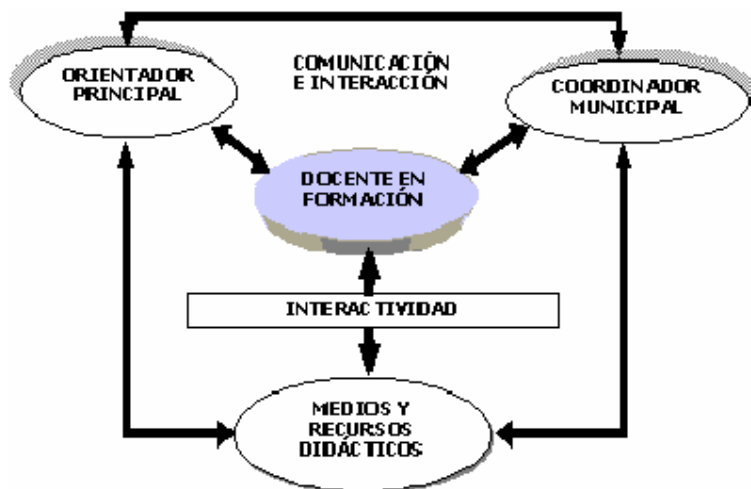

El *coordinador municipal* actuará como mediador entre el *orientador principal* y el *docente en formación*.



Figura 5- Componentes personales de la estrategia.

La comunicación en todos los casos debe ser asertiva, socrática, a través del planteamiento de situaciones problémicas, orientadora, que posibilite un diálogo tanto en los encuentros presenciales, como en los mediados por los recursos tecnológicos, de manera que invite a la reflexión y a la búsqueda.

Entre el *orientador principal* y el *docente en formación* la comunicación está mediada, en lo fundamental, por las tecnologías de la información y la comunicación (Figura 6), dadas las características propias de la teleformación aunque, como se ha señalado, también existirán encuentros presenciales según las necesidades de los *docentes en formación*.



Figura 6 - Relaciones Orientador Principal – Docente en Formación.

Para garantizar un adecuado desarrollo del proceso de teleformación se propone el despliegue de la estrategia metodológica por etapas, a saber: Diagnóstico, Orientación, Análisis y Comprensión, Aplicación Práctica o Experimentación, Reconceptualización, Evaluación, Motivación y Control. (FONSECA, 2005, p. 4)

El diagnóstico se realiza con la finalidad de conocer el estado actual, necesidades y potencialidades de los *docentes en formación*, para ello se emplearán instrumentos y técnicas diversas; aunque se plantea al inicio la dinámica del proceso permitirá ir retroalimentando y actualizando el mismo durante todo el proceso.



La etapa de orientación es donde se realiza el contrato pedagógico, donde se establecen los acuerdos comunes y colectivos acerca del modo de proceder en el desarrollo del proceso de enseñanza aprendizaje del módulo, los objetivos, los medios y recursos a utilizar, el cómo y cuándo evaluar, se orienta el contenido y las formas de acceder al mismo y las tareas a corto, mediano y largo plazo. La orientación inicial de cada módulo se realiza a través de un encuentro presencial, de esta forma podrá establecerse el clima o ambiente pedagógico adecuado para enfrentar el proceso de teleformación y propiciar el conocimiento mutuo de los que intervendrán en el proceso.

En la fase de análisis y comprensión el *docente en formación* realiza el análisis y comienza a comprender, en una primera aproximación, los nuevos contenidos a partir de la información que le aportan los materiales, tareas y actividades orientadas en la fase anterior. Aquí puede interactuar con otros colegas del curso, de la propia sede, con el *coordinador municipal* y con el *orientador principal* de manera sincrónica o asincrónica.

La etapa de aplicación práctica y/o experimentación está estrechamente relacionada con la anterior y se complementan, pues el *docente en formación* en la medida que va adquiriendo y reconstruyendo conocimientos los irá implementando en su práctica docente e irá registrando el impacto de estas transformaciones o innovaciones para luego socializarlas con el resto de los componentes personales que intervienen en el proceso de teleformación, con otros docentes en formación o de las facultades de la sede principal, entre otros.

Una vez los *docentes en formación* han analizado y comprendido los nuevos contenidos, durante la fase de reconceptualización, los comparan con la conceptualización previa que ellos tenían y lo experimentado en la práctica, luego analiza los logros y dificultades que socializa y comparte con sus colegas, *coordinador municipal* u *orientador principal* realizando un crecimiento tanto en lo intelectual como en lo personal y profesional.

En correspondencia con el modelo descrito, se mantendrá la motivación durante todas las fases o etapas, garantizando que las actividades y tareas se conviertan en necesidades personales y profesionales, y se despierte el interés por enfrentarlas, profundizar en los contenidos a través de la búsqueda por diferentes medios de más información y solucionarlas.

En la fase del diagnóstico la concepción de las diversas técnicas deben ser lo suficientemente atractivas, flexibles y abiertas, de manera que el docente en formación exprese francamente y sin prejuicios los aspectos que puedan facilitar el conocimiento de sus estilos de aprendizaje,



concepciones previas limitaciones y potencialidades tanto de forma general, como particulares.

En la fase de orientación, el contrato pedagógico debe propiciar que el docente en formación se sienta partícipe de su propio currículo tanto general como de los módulos en particular; la orientación de la forma en que será desarrollado el proceso, los medios y recursos debe ser lo más esclarecedora posible de manera que estos se sientan bien preparados para enfrentar el estudio y trabajo independiente.

La evaluación debe fluir de manera que el docente en formación no sienta la presión psicológica, las técnicas e instrumentos serán lo suficientemente variados que posibilite constatar el verdadero logro o vencimiento de los objetivos por parte de los docentes en formación.

Durante todo el proceso debe mantenerse el control de manera tal que el *orientador principal* u coordinador *municipal*, según sea el caso, pueda darle seguimiento al aprendizaje de los docentes en formación, para ello se apoyarán en técnicas como la observación, encuestas individuales y colectivas, entrevistas con los profesores de las facultades que los atienden, así como el director de la sede municipal a la cual pertenecen.

La fase de evaluación es algo que distingue a la estrategia metodológica por su concepción abierta, flexible y continua, centrada más en el proceso que en el resultado. La evaluación irá midiendo el crecimiento que el *docente en formación* va experimentando en la medida en que avanza por los diferentes módulos, la manera en que incorpora los contenidos a su accionar cotidiano, en que modifica su vocabulario pedagógico y en cómo maneja las diferentes categorías para comunicar sus experiencias prácticas. Los módulos concebirán la evaluación final de manera que propicien la investigación, innovación y solución de problemas particulares de la labor que como docentes están emprendiendo.

En la Figura 7 se representan las diferentes fases o etapas de la estrategia metodológica y sus relaciones internas.



Figura 7 - Etapas o fases de la estrategia.



Figura 8 - Relaciones Coordinador Municipal – Docente en Formación.

El *coordinador municipal*, una vez que haya realizado su adecuada preparación y en coordinación con el *orientador principal*, establecerá una comunicación fluida con los *docentes en formación*, convendrá y organizará los encuentros presenciales para la aclaración de dudas, el debate de videos conferencias, el análisis e intercambio de las experiencias en la ejecución de las creaciones o innovaciones realizadas por los docentes en formación en su práctica pedagógica, recibirá las dudas de los *docentes en formación*, las que si no puede aclarar de inmediato podrá despacharlas o hacerlas llegar al orientador principal para que esta pueda ser aclarada de manera individual o colectiva en dependencia de la magnitud de la duda y el número de personas que posean la misma. (Figura 8)

El *orientador principal* ofrecerá una adecuada preparación e impondrá al *coordinador municipal* de las formas de organización, medios y recursos didácticos que se utilizará en el desarrollo del módulo correspondiente, a través de intercambio personal en la sede principal, de manera que este último quede bien preparado tanto en el manejo de la teoría como de los recursos y medios, pues será quien estará de manera más directa en comunicación con los



docentes en formación. Esto debe realizarse antes de que comience a desarrollarse el curso, de manera que se pueda contar con el personal necesario desde el inicio del proceso.

En la medida que avanza el desarrollo del módulo el *coordinador municipal* podrá emplear los medios de comunicación - teléfono, e-mail, u otros - para ponerse de acuerdo con el *orientador principal*, establecer la coordinación de posibles fechas de encuentros presenciales, acorde con las condiciones concretas del municipio y los docentes en formación, facilitarles las dudas e inquietudes de los *docentes en formación* de manera que puedan ser solventadas y aclaradas oportunamente en el menor tiempo posible de forma tal que no surja la desmotivación, para no entorpecer la buena marcha del proceso.

Es conveniente dejar explícito la manera en que intervienen las diferentes instancias e instituciones en el proceso de teleformación. (Figura 9)



Figura 9 - Relaciones entre las instancias universitarias en el proceso de teleformación.

En la Sede Central, el Centro de Estudios de Didáctica Universitaria de Las Tunas (CEDUT) es el principal gestor del proceso de teleformación, siendo el encargado de concebir, diseñar, planificar, organizar, ejecutar, controlar y evaluar el mismo, allí radicarán los *orientadores principales* que serán los encargadas de diseñar los diferentes módulos, así como los recursos didácticos.

El Centro de Estudios, en coordinación con las *Facultades* y los *Departamentos Docente*, coordinará el trabajo metodológico en los diferentes niveles organizativos y la forma en que se insertarán en el proceso de teleformación de tal manera puedan nutrirse de los conocimientos teóricos, que los docentes en formación van adquiriendo, así como controlar y

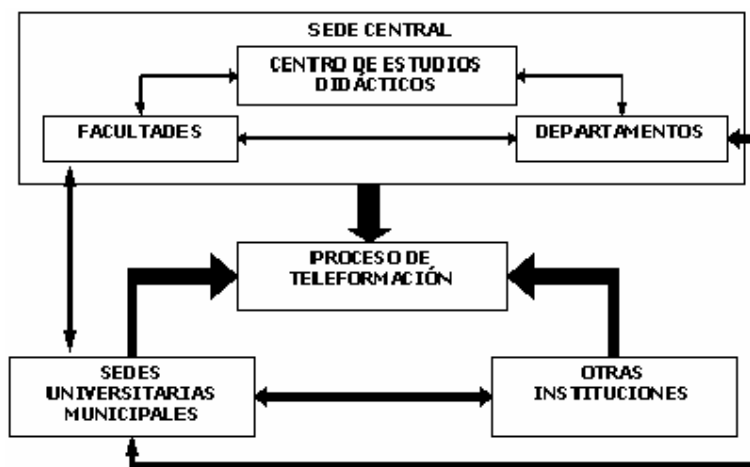

evaluar la evolución tanto en lo conceptual, como en lo procedimental y lo actitudinal de los mismos. Tal y como se explicó en el modelo, los departamentos de mayor experiencia intervienen de manera directa en el sistema de evaluación concebido en el proceso de teleformación

En las Sedes Universitarias Municipales, acorde con el modelo pedagógico propuesto, se contará con el *coordinador municipal* de cada módulo, quien, de conjunto con el *orientador principal*, que también realiza funciones de tutor, coordinará las actividades presenciales, realizará las aclaraciones de dudas que estén a su alcance, coordinará con las empresas o instituciones donde laboran los docentes en formación para que se preste la ayuda y cooperación en la utilización de recursos informáticos con que cuenta la institución, además de coordinar o facilitar el trabajo en pequeños equipos de trabajo ya sea por su afinidad o por pertenecer a una misma disciplina y facilitará la comunicación de los *docentes en formación* con el *orientador principal*.

Las instituciones donde laboran algunos de los docentes en formación incidirán en el proceso de teleformación a partir de posibilitar la utilización de sus entornos en la autosuperación de los docentes en formación que forman parte de su entidad laboral: laboratorios computacionales, recursos telemáticos, así como en la aportación de problemas profesionales a los que deberán enfrentarse futuros profesionales y que puedan transformarse en problemas docentes para ser abordados tanto en el componente académico, el laboral como investigativo para ser investigados, proponer soluciones para su solución y ganar en la preparación pertinente de los mismos.

Como se expresó con anterioridad, entre las *Sedes Municipales* y las instituciones debe existir un estrecho vínculo que facilitará este proceso.



CONCLUSIONES

Para el desarrollo de la investigación se ha conformado un equipo multidisciplinario que integra a docentes – investigadores de 5 instituciones de educación superior cubanas, a saber: Universidad de Granma, Universidad Central de Las Villas, Universidad de La Habana, Centro Universitario de Isla de la Juventud y la Universidad de Las Tunas, como sede del mismo. Para su ejecución se cuenta con apoyo financiero de los Ministerios de Educación Superior y de Ciencia, Tecnología y Medio Ambiente de la República de Cuba.

A partir de las relaciones de trabajo con el Departamento de Didáctica y Organización Escolar de la Universidad de Valencia se ha ampliado la implicación internacional en el proyecto integrándose al mismo las siguientes dependencias educativas de 3 países de Centro y Sur América: Secretaria de Educación del Estado de Sonora, México; el Consorcio Cluster Kairos, Argentina y la Fundación Círculo de Excelencia Académica, de Colombia. Actualmente, al tiempo que se desarrolla el proyecto continúa gestionándose, en fuentes exteriores de financiación, los recursos necesarios para su más cabal ejecución.

El proyecto tiene una duración de 30 meses, subdividido en tres etapas de 10 meses cada una. El Programa de Especialidad en Didáctica de la Educación Superior, que se ha puesto en marcha en octubre del 2006, se desarrollará en dos cursos lectivos.

La investigación tributará a cinco trabajos de Doctorado en Ciencias Pedagógicas y los logros que se alcancen en el territorio de Las Tunas podrán ser generalizados al resto del país, luego de las adecuaciones pertinentes.

Lograr un programa exitoso con la finalidad de capacitar permanentemente al personal docente de las sedes municipales, representaría no sólo la solución de un problema local, sino también la de una situación nacional. La repercusión del mismo daría un reconocimiento extra a la institución, tanto por los resultados, como por el apoyo internacional conseguido para el proyecto.

Como resultado del proyecto colaborativo entre docentes de España, Argentina, Colombia, México y Cuba se prevé conformar una Red Iberoamericana de Teleformación Permanente del Profesorado Universitario.

REFERENCIAS

ADAM, P. Andragogía. **Revista de Teoría e Investigación en Educación de Adultos**. FIDEA – INSTIA. Caracas, Venezuela. Volumen 13, 1990.



ÁLVAREZ, I. B; FUENTES, H. C. Didáctica del proceso de formación de los profesionales asistidos por la tecnología de la información y la comunicación. CD-ROM. Centro de Estudios de Educación Superior. Universidad de Oriente. Santiago de Cuba, 2003.

AUSUBEL, D. **Psicología Educativa. Un punto de vista cognoscitivo.** Editorial Trillas. México, 1978.

CASTELLANOS, D. Educación, aprendizaje y desarrollo. **En curso Pre-evento No. 16 del Congreso Internacional Pedagogía'2001.** Editora ENPSES. Cuba, 2001.

FONSECA, J. J. Un modelo para la teleformación permanente de los docentes de las sedes universitarias municipales. **Memorias del V Congreso Internacional Virtual de Educación.** Universitat de les Illes Balears. CD-ROM. ISBN: 84-7632-917-2. España, 2005.

MACHADO, M; MESTRE, U. Tempos e espaços ciber e sua apropriação educacional. Contrapontos. **Revista de Educação da Universidade do Vale de Itajaí.** Vol. 4 N° 2. ISSN: 1519-8227. Maio/Ago. Santa Catarina, Brasil, 2004.

MENA, M. **La Educación a Distancia en América Latina.** Editorial LC-ST-ICDE-UNESCO, 2004

SILVESTRE, M; ZILBERSTEIN, J. **Enseñanza y aprendizaje desarrollador.** Editorial CEIDE. México, 2000.

MESTRE, U; ACOSTA, I; IBARRA H. Un centro de estudios pedagógicos como respuesta a la pertinencia social de la universidad regional. **Libro de Actas del II Taller Internacional Innovación Educativa - Siglo XXI.** CD-ROM. ISBN: 959-16-0203-0. Las Tunas, Cuba, 2001.

VALDÉS, P. R; MESTRE, U; ÁLVAREZ, A. Un modelo de libro electrónico multimedia como alternativa bibliográfica en el proceso de universalización de la educación superior. **Memorias del IV Congreso Internacional de Educación Superior Universidad'2004.** CD-ROM. ISBN: 959-7164-53-1. La Habana, Cuba, 2004.

VYGOSTKY, L. S. **El desarrollo de los procesos psicológicos superiores.** Editorial Crítica. Barcelona., 1978.